

CATÁLOGO



**HYDROS
QUÍMICA**

**SOLUCIONES PARA EL
TRATAMIENTO DEL AGUA**

ESTACIONES
DEPURADORAS
DE AGUAS RESIDUALES

HYDROS QUÍMICA

HYDROS
QUÍMICA



Teléfono:
914 882 731 | 651 152 249



Correo electrónico:
hydrosquimica@hydrosquimica.es



Dirección:
C. de los Montes de Toledo, 29,
28830, San Fernando de
Henares, Madrid – España

Soluciones para el Tratamiento del AGUA

**HYDROS
QUÍMICA**

Hydros Química es una empresa especializada en el tratamiento de aguas residuales industriales y domésticas con el objetivo de afrontar los proyectos contando con la mejor tecnología existente en el mercado y teniendo como principios la innovación permanente.

Nuestras líneas de equipos de depuración se basan en el concepto de la creación e implantación de sistemas compactos de alto rendimiento, analizando previamente la solución más adecuada y económica en función de las aguas a tratar y las características de vertido exigidas por la legislación.

Paso a paso, nuestras soluciones se han ido extendiendo hasta haber logrado establecer una red global a través de cuatro continentes que se mantiene en constante crecimiento.

+150

Plantas de tratamiento en el mundo

+30

Países cubiertos y creciendo

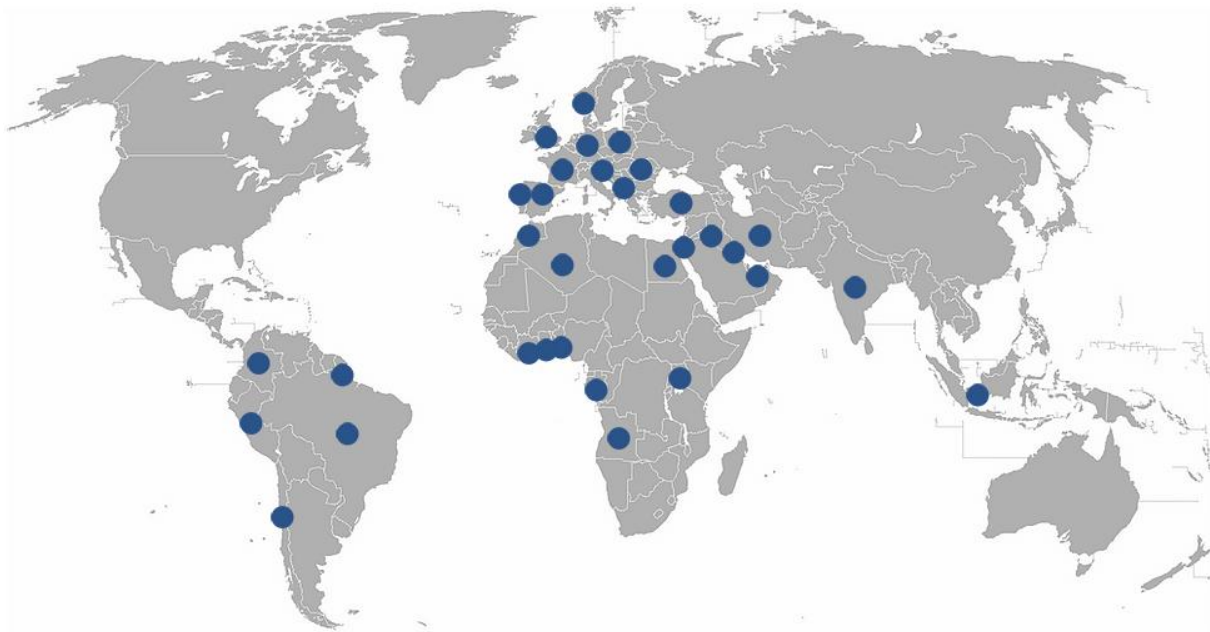

Ventajas de nuestras depuradoras



Montaje y puesta en marcha en un solo día.



Costes muy bajos de instalación.



Máxima eficiencia en depuración de aguas residuales.



Eliminación total de productos de limpieza y detergentes.



Mantenimiento mínimo.



Funcionamiento silencioso.



Reutilización del agua para el riego.



Sin malos olores.



Mínimo consumo eléctrico.



Sin partes móviles (bombas) que se puedan estropear.



Proceso totalmente biológico. Sin necesidad de productos químicos.



Se puede dejar sin aporte de aguas residuales durante 180 días sin menoscabo de su eficiencia.



100% respetuosas con el Medio Ambiente.



Impacto visual mínimo.



10 años de garantía.



Evita sanciones. Legaliza tu casa.



Reducen nitratos y fosfatos, a diferencia de la mayoría de las soluciones de tratamiento de aguas residuales en el mercado. Cumpliendo con el RD1620/2007.



Los parámetros de las aguas residuales tratadas superan los requisitos más altos de la Unión Europea según la Norma UNE-EN 12566-3.

Serie AT K

La serie **AT K** comparte las características de la serie AT, incluyendo un adaptador para reducir el diámetro de la tapa exterior de la depuradora.

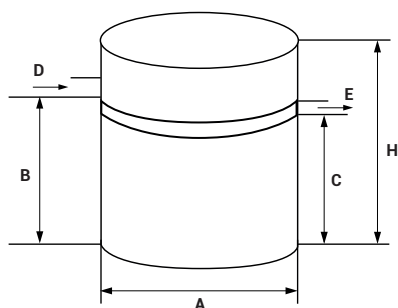

Parámetro	Porcentaje (%)
DBO5	98,20%
DQO	94,40%
SS	97,20%
NH4-N	99,50%
Ntotal*	93,20%
Ptotal*	93,30%



Oferta estándar: Depósito AT, cubierta inyectada con cierres, adaptador de tapa, compresor de aire, contenedor del compresor y programador BASIC.

MOD.	HABITANTES EQUIVALENTES	CARGA MÁXIMA AL DÍA (kg DBO5)	UNIDAD RENDIMIENTO (m3/d)	PRODUCCIÓN MÁXIMA DE FANGOS SOBRAINTES (m³/año)	CONSUMO ELÉCTRICO MEDIO (kWh/día)	PARÁMETROS TÉCNICOS						PESO Kg
						H (mm)	A (mm)	B (mm)	C (mm)	D (mm)	E (mm)	
AT6 K	4	0,24	0,60	1,00	0,80	1800	1410	1300	1150	125	125	120
AT8 K	6	0,36	0,90	1,50	0,80	2200	1410	1700	1500	125	125	145
AT10 K	8	0,48	1,20	2,00	0,95	2200	1600	1700	1500	125	125	212

Serie AT T

La serie **AT T** comparte, también, características con la serie AT, e incluye, además de un adaptador para reducir el diámetro de la tapa exterior de la depuradora, una extensión para incrementar la altura de ésta.

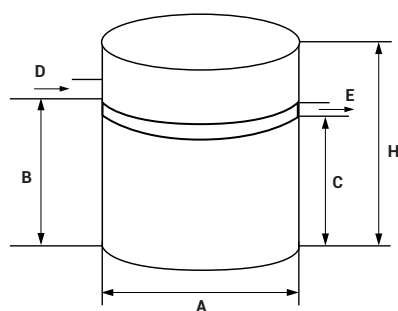

Parámetro	Porcentaje (%)
DBO5	98,20%
DQO	94,40%
SS	97,20%
NH4-N	99,50%
Ntotal*	93,20%
Ptotal*	93,30%



Oferta estándar: Depósito AT, cubierta inyectada con cierres, adaptador de tapa, extensión con cubierta reducida, compresor de aire, contenedor del compresor y programador BASIC.

MOD.	HABITANTES EQUIVALENTES	CARGA MÁXIMA AL DÍA (kg DBO5)	UNIDAD RENDIMIENTO (m3/d)	PRODUCCIÓN MÁXIMA DE FANGOS SOBRAINTES (m³/año)	CONSUMO ELÉCTRICO MEDIO (kWh/día)	PARÁMETROS TÉCNICOS						PESO Kg
						H (mm)	A (mm)	B (mm)	C (mm)	D (mm)	E (mm)	
AT6 T	4	0,24	0,60	1,00	0,80	1800	1410	1300	1150	125	125	120
AT8 T	6	0,36	0,90	1,50	0,80	2200	1410	1700	1500	125	125	145
AT10 T	8	0,48	1,20	2,00	0,95	2200	1600	1700	1500	125	125	212

Confianza y seguridad garantizadas



La eficiencia de nuestro tratamiento biológico ha sido testado por el Instituto de Pruebas de Tecnología de Aguas Residuales GmbH (PIA GmbH) en Alemania.



Nuestras estaciones depuradoras de aguas residuales cumplen con la norma europea EN 12566-3.



Los laboratorios de SINTEF, en Noruega, han certificado la calidad de nuestras depuradoras.



La calidad de nuestras estaciones depuradoras de aguas residuales ha sido confirmada por los Institutos de Investigación de Suecia RISE.



La Generalitat Valenciana, en España, ha dado la conformidad de los estándares de nuestras depuradoras.



Nuestras depuradoras cumplen con los estándares de calidad exigidos por las autoridades rusas.



En Alemania, TÜV Thüringen ha certificado que nuestras depuradoras de aguas residuales cumplen con los estándares de calidad ISO 9001, de gestión medioambiental ISO 14001 y de gestión sanitaria BS OSHAS 18001.



TSUS, Instituto de Investigación y Ensayos de la Construcción en Eslovaquia, ha realizado con éxito diversos ensayos para comprobar la calidad y eficiencia de nuestros productos.

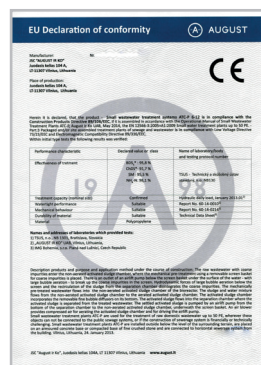
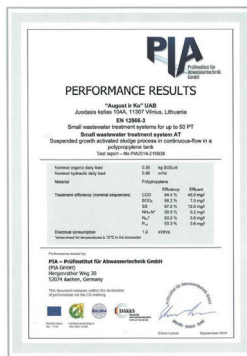

Galería Biológica

HYDROS
DEPURACIÓN

DOMÉSTICA

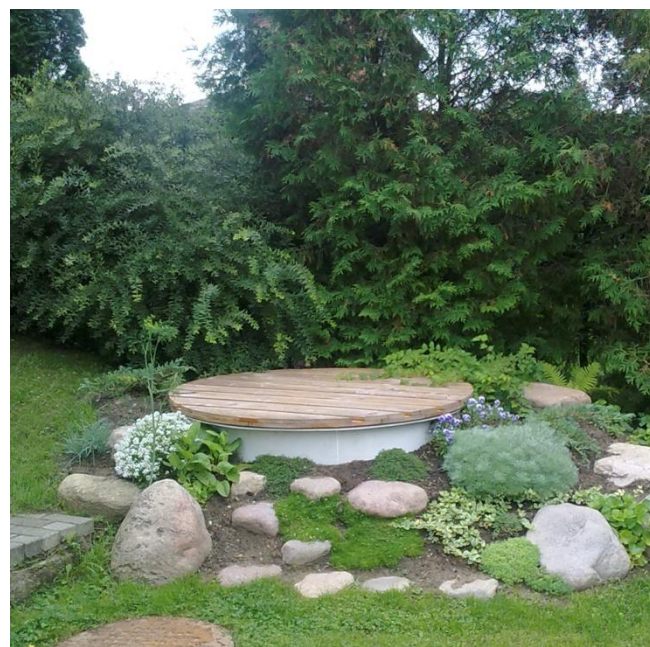

Galería Biológica

HYDROS
DEPURACIÓN



DOMÉSTICA



Galería Biológica

HYDROS
DEPURACIÓN



DOMÉSTICA





HYDROS QUÍMICA



Teléfono:

914 882 731 | 651 152 249



Correo electrónico:

hydrosquimica@hydrosquimica.es



Dirección:

C. de los Montes de Toledo, 29,
28830, San Fernando de
Henares, Madrid – España

www.hydrosquimica.es